

METAV 2012

28. Februar – 3. März Düsseldorf

Einladung zur METAV 2012 in Düsseldorf

Besuchen Sie uns in Halle 17 Stand B17

(Öffnungszeiten: Dienstag-Freitag von 9:00-18:00 Uhr, Samstag von 9:00-16:00Uhr)

Die METAV in Düsseldorf öffnet ihre Pforten. Nutzen Sie die Möglichkeit, um sich über die Neuigkeiten im Bereich CNC-Drehen und Fräsen sowie Automation auf unserem Stand zu informieren.

Wir präsentieren Ihnen dabei die gesamte Modellpalette aus dem Hause SPINNER wie z.B.:

- Simultan 5-Achsenbearbeitungszentren von klein bis groß
- Unsere dritte Generation schneller HSC-Bearbeitungszentren
- Simultan-Drehzentren zur Parallelbearbeitung mit 2 oder 3 Revolvern
- Universaldrehmaschinen der Spitzenklasse zu erschwinglichen Preisen
- Ultrapräzisionsdrehmaschinen auch zur Hartzerspannung
- Individuelle Automatisierung auf Sie zugeschnitten
- Die neuesten Steuerungen von Siemens und Heidenhain
- und viele neue Details, die erstmals gezeigt werden

Im Rahmen der Messe bieten wir für Schnellentschlossene bis zum 03.03.2012 sehr interessante Aktionspreise für Ihren Investitionsbedarf, wie zum Beispiel:

5-Achs Bearbeitungszentrum U5-1520

- ✓ Mit Siemens 840D SolutionLine OPERATE oder Heidenhain TNC620
- ✓ Kombination aus 4. und 5. Achse sowie Starttisch
- ✓ Gegenlager für hohe Steifigkeit und Genauigkeit bei hoher Tischlast
- ✓ Universal talent mit enormer Flexibilität für Ihre Fertigung

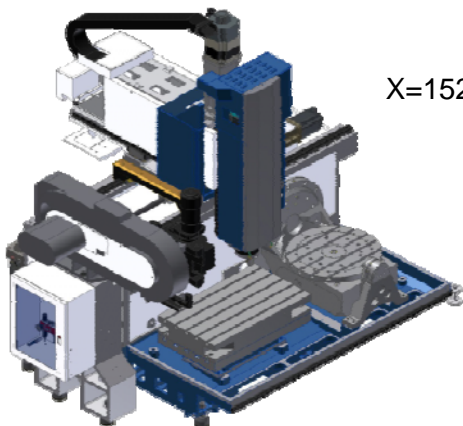

Verfahrwege
X=1520mm Y=520mm Z=460mm



Ab 139.000 €*

(Zusätzliche Optionen sind auf Anfrage möglich)

CNC-Hochleistungsdrehmaschine TC300-52-MCY All-Inklusive



Angetriebene Werkzeuge
Y-Achse

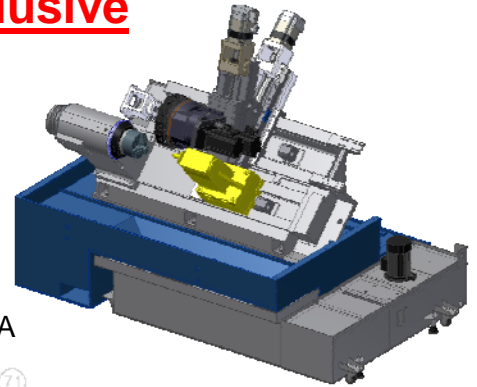

- ✓ Mit Siemens 840D SolutionLine OPERATE oder Fanuc 31iTA
- ✓ Gehärtete und geschliffene Gleitführungen
- ✓ Dynamische Motorspindel
- ✓ Inkl. Späneförderer
- ✓ Inkl. Reitstock
- ✓ Inkl. Werkzeugmeßarm
- ✓ Mehrpreis für Gegenspindel 13.500 €

Ab 97.560 €*

(Zusätzliche Optionen sind auf Anfrage möglich)

Das „Arbeitspferd“ in Ihrer Fertigung MVC1000-A

- ✓ Mit Siemens 840D SolutionLine OPERATE , Fanuc Manual-Guide i oder Heidenhain TNC620
- ✓ Große gehärtete und geschliffene Führungen für hohe Zerspanungsleistungen
- ✓ Schwere Motorisierung für hohe Leistung
- ✓ Inkl. Späneförderer
- ✓ Bester Preis in der Maschinenklasse mit deutschem Qualitätsniveau



Ab 67.000 €*

(Zusätzliche Optionen sind auf Anfrage möglich)

*Wir freuen uns, Sie auf der METAV in Düsseldorf begrüßen zu dürfen.
Möchten Sie einen Termin vereinbaren? Dann melden Sie sich unter folgender Email-Adresse*
sales@spinner.eu.com

Oder rufen Sie einfach an
08104/803-60

Mit freundlichen Grüßen
Ihr SPINNER Vertriebsteam

* MESSE-Sonderpreise nur gültig für Bestellung zur METAV 2012 bis 03.03.2012, sofern verfügbare Aktionsstückzahl nicht ausverkauft. Insofern ist das Angebot freibleibend und der Zwischenverkauf vorbehalten. Gültig für Käufer in den Ländern D/A/NL/H/CZ/SK/PL/BG/ROM/SC/HR/SLO. Für deutsche Kunden zzgl. gesetzlicher MwSt. Nur für Kunden mit UmSt ID-Nr.